

Gyémánttechnika



2025

flexOvit
HUNGÁRIA KFT.

for **CUT**[®]

flexOvit
HUNGÁRIA KFT.

Ha minőségi szerszámokat keresel, nálunk jó helyen jársz!

Üzletünkben a termékeket nemcsak megnézheted, hanem bizonyos termékeket ki is próbálhatsz, hogy biztosan a legmegfelelőbbet válaszd.

Szakértő kollégáink készséggel segítenek, miközben egy finom kávéval is megkínálnak!

Nálunk a vásárlás élmény!

📍 6728 Szeged, Dorozsmai út 48.



Legyen partnerünk Ön is!

A **Flexovit Hungária Kft.** szerződött ügyfelei között szeretnénk köszönteni Önt is, amennyiben hosszú távú, korrekt, kölcsönös előnyökkel járó üzleti kapcsolatra törekszik.

Partnerprogramunk számos előnnyel jár:

- rendszeres képviselői látogatás

- személyes kapcsolattartás
- átutalásos fizetési lehetőség
(az első vásárlás készpénzes)
- rendszeres akcióinkról értesítés
- egyedi partnerkezelés
- terméktanácsadás

Kintlévőségeink kezelése során sem célunk partnereink ellehetetlenítése. A lejárt számlák kiegyenlítéséig azonban csak készpénzes vásárlással tudunk árut biztosítani, a határidőn túli tartozások összegéről, a késedelmi kamat mértékéről írásban, hivatalos formában adunk tájékoztatást, a további ügyintézését jogi képviselőnk veszi át.

ELÉRHETŐSÉGEINK:

Címünk: **6728 Szeged, Dorozsmai út 48.**

Ügyfélszolgálat: **+36 62 462 949**

E-mail cím: **flexovit@flexovit.hu**

web: **www.flexovit.hu, www.flexshop.hu**

TERÜLETI KÉPVISELŐINK:

Bács-Kiskun, Csongrád-Csanád, Békés,
Jász-Nagykun-Szolnok vármegyék: **+36 20 330 82 84**

Hajdú-Bihar, Szabolcs-Szatmár-Bereg,
Borsod-Abaúj-Zemplén vármegyék: **+36 20 282 82 68**

Budapest és Pest megye a Dunától nyugatra, Komárom-Esztergom,
Fejér, Tolna, Baranya és Somogy vármegyék: **+36 20 282 81 91**

Budapest és Pest megye kelet, Nógrád
és Heves vármegyék: **+36 20 339 29 09**

Győr-Moson-Sopron, Vas, Veszprém, Zala
és Somogy vármegyék: **+36 20 292 83 40**

Pest, Bács-Kiskun, Csongrád-Csanád
és Békés vármegyék: **+36 20 494 09 74**

Flexovit Hungária Kft.

A **Flexovit Hungária Kft.** által gyártott, vagy forgalmazott csiszolás-technikai termékek a legszigorúbb biztonsági előírásoknak megfelelően készülnek, a gyártás során többlépcsős minőségi ellenőrzésen átjutva kerülnek csak forgalomba. A folyamatos tesztek során gyártmányainkat más termékekkel összehasonlítva igyekszünk megrendelőink igényeit szem előtt tartva kifogástalan, kiváló ár-érték arányú termékeket szállítani partnereinknek.

 Az általunk gyártott gépek a legkorszerűbb európai biztonságtechnikai szabványoknak megfelelnek, ezt a CE logóval jelezzük.

A termékek gondos kiválasztásával nem csak a munkavégzés hatékonysága növelhető meg, de jelentős megtakarítás is elérhető.

Amennyiben tanácstalan lenne a szükséges terméktípus kiválasztásában, kérjük, forduljon szakembereinkhez! Termék tanácsadóink készségesen segítik Önt választásában. **Tel.: +36 62 462 949**

A csiszolástechnikai termékek használata során a biztonságos és hatékony munkavégzés érdekében fontos betartani a gyártó vagy a forgalmazó előírásait. A terméken feltüntetett jelzések a szükséges munkavédelmi felszerelés használatára hívják fel a figyelmet. Használatukkal jelentősen csökken a balesetveszély!

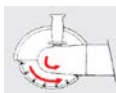

Ügyeljen arra, hogy a tárcsát a forgásiránynak megfelelően rakja fel a gépre!



Vágótárcsákat köszörülésre, csiszolásra ne használja!



Ügyeljen a gép és tárcsa helyes tartására, a gépet ne döntse túlságosan előre vagy hátra, balesetveszélyes lehet!



Ne nyomja erővel a tárcsát a vágandó anyagra!



Soha ne használjon törött, sérült, repedt tárcsát!



A terméken feltüntetett maximális fordulatszámnál nagyobb fordulaton a tárcsát ne használja! Például: $\varnothing 115 = 12\ 250\ \text{rpm}$

A katalógusban fel nem tüntetett méretek, szemcsék, felhasználhatóság vagy egyéb igény esetén, kérjük, hívja ügyfélszolgálatunkat. A megrendelés módjáról, a beszerzési lehetőségekről tájékoztatjuk.

A raktáron nem lévő termékek beszerzési határideje kb. 4 hét.

Legyen Ön is a partnerünk!	3
Általános információk	4
Tartalomjegyzék	5
Általános biztonsági intézkedések	6
Márkáink	7
Bemutató állványok	8
Felhasználó biztonsága	9
Jelmagyarázat	10
Gyémánttárcsák általános információk	12
Gyémánttárcsák	14
Gyémánt csiszoló- és -fazék tárcsák	24
Gyémánt csiszoló- és polírkorongok	25
Gyémánt koronafúrók	26
Jegyzetek	32
További márkáink	35
Országos üzletkötőink	36



A csiszolószerszámok helytelen használata nagyon veszélyes. A csiszolószerszámokon és a csiszológépen feltüntetett tudnivalókat vegye figyelembe. Győződjön meg róla, hogy a csiszolótest a kívánt alkalmazásnak megfelel. Ellenőrizze minden használatbavétel előtt a csiszolótest sértetlenségét. Vegye figyelembe az utasításokat a csiszolószerszám szakszerű kezelése és raktározása tekintetében. Vegye figyelembe az ajánlott biztonsági intézkedéseket és legyen tudatában az alkalmazás közben bekövetkező lehetséges veszélyeknek:

- Testi kontaktus az üzemi fordulatszámmal forgó csiszolószerszámmal
- A csiszolószerszám használata közbeni törésből származó sérülések
- A csiszolási folyamat közben keletkező csiszolati részecskék, szikrák, gázok és por, zaj, vibráció
- Soha ne használjon olyan csiszológépet, amelynek állapota nem szabályszerű vagy hibás alkatrészeket tartalmaz. Csiszolószerszámok alkalmazásával kapcsolatos további információkat kaphat a FEPA-nál, vagy a Német Csiszolóanyag gyárak Szövetségénél részletes biztonsági tudnivalók alakjában.

Testi érintkezés a csiszolóanyaggal

- Csiszolószerszámok alkalmazásánál nagy körültekintéssel és alaposítással kell eljárni. Kösse hosszú haját hátra, valamint ne viseljen bő ruházatot, nyakkendőt és ékszert.
- Akadályozza meg a gép akaratlan bekapcsolását a csiszoló tárcsa rögzítése vagy cseréje előtt. Amennyiben szükséges, szakítsa meg a gépek áramellátását.
- Soha ne távolítsa el a gépeken elhelyezett védőberendezéseket és bizonyosodjon meg azok szabályszerű állapotáról és elhelyezéséről, mielőtt a gépet bekapcsolná.
- Amennyiben a gépet vagy a munkadarabot kézzel irányítják, használjon minden esetben kesztyűt és megfelelő ruházatot. Ilyen esetben az EN 388-as kategória alapján egy legalább 2. biztonsági fokozatú kesztyű ajánlott.
- A gép kikapcsolása után meg kell bizonyosodni arról, hogy az teljesen leállt, mielőtt felügyelet nélkül hagyná.

Csiszolószerszám törése által okozott sérülés

- A csiszolószerszámok használata a legnagyobb alaposítást követeli meg, mivel ezek könnyen megsérülhetnek. Használatuk előtt minden terméket a lehetséges meghibásodások tekintetében ellenőrizni kell.
- A csiszolószerszámokat úgy raktározza, hogy a káros hatások úgy, mint nedvesség, fagy és nagy hőingadozások, valamint mechanikus rongálások elkerülhetőek legyenek.
- Soha ne használjon olyan csiszolószerszámokat, amelyeknek a szavatossági ideje már lejárt.
- Vegye figyelembe a csiszolószerszámon vagy a csomagoláson feltüntetett figyelmeztetéseket és biztonsági intézkedéseket.
- Olyan csiszolószerszámot használjon, amely a mindenkori felhasználási célnak megfelel. Soha ne használjon olyan szerszámot, amely nem megfelelőképpen beazonosítható.
- Rögzítésnél vegye figyelembe az etiketten vagy csiszolószerszámon szereplő tudnivalókat, mint például forgási irány vagy rögzítési mód.
- Rögzítésnél soha ne alkalmazzon túlzott erőszakot, és ne eszközöljön változtatásokat a csiszolószerszámon.

- Ne lépje túl soha a megengedett maximális üzemi fordulatszámot.
- Bizonyosodjon meg róla, hogy a megfelelő felfogó tárcsákat használja és ezek jó mechanikus állapotúak és idegen testtől, mint például csiszolási hulladék, menetesek legyenek.
- Ne húzza túl szorosra a feszítőeszközt.
- Minden egyes rögzítés után végezzen el egy minimum 30 másodperces próbaüzemet üzemi fordulatszámon és megfelelően elhelyezett védőburkolattal. Mindeközben tartsa a gépet úgy, hogy egy esetleges törésnél a letörő darabok Önt ne találhassák el.
- Soha ne távolítsa el a gépekről védőburkolatot és gondoskodjon azok jó állapotáról, és szabályszerű elhelyezéséről.
- A munkadarabot biztosan és szabályszerűen kell rögzíteni, a munkadarab befogót megfelelően, szorosan kell beállítani.
- A gépet csak akkor indítsa el, ha a munkadarab és a csiszolószerszám között nincs kapcsolat.
- Kerülje a csiszolótesten a mechanikus rongálásokat, úgy mint erőltetés, ütések vagy melegítés.
- Kizárólag csak a csiszológépeknek az arra szánt részével csiszoljon. Kerülje a csiszolószalagok szélével való csiszolást, lehetőleg a szalagok közepét használja.
- Kikapcsolás után, a gép magától álljon le, a felületre gyakorolt nyomás nélkül.

MÁRKÁINK



Bemutató állványok választható termékekkel

Válassza Ön, hogy melyik **forCUT** termékeket szeretné elhelyezni a bemutató falakon! Széles termékínálatból van lehetőség-e választani. **Min. 300 000 Ft** értékű termékfeltöltés esetén helyezzük ki díjmentesen a bemutatófalat. A falat saját autóval kiszállítjuk, összeállítjuk, majd átvételi elismervényt kitöltve, falat lefotózva adjuk át a partner számára.



forCUT bemutatóállványok kihelyezésének előnyei az Ön számára:

- **Személyre szabható:** Ön választja ki, hogy milyen termékeket szeretne kihelyezni.
- **Figyelemfelkelő:** A rendezett bemutatófal felkelti a vásárlók érdeklődését.
- **Magas minőség:** A **forCut** szerszámok magas minőségű, megbízható termékek.
- **Partnerkapcsolat:** Üzletkötőnk és kollégáink készségesen az Ön rendelkezésére állnak a **forCUT** bemutató fállal kapcsolatos ügyekkel és felmerült kérdésekkel kapcsolatban. A fal kihelyezése után sem hagyjuk magára a partnereket.

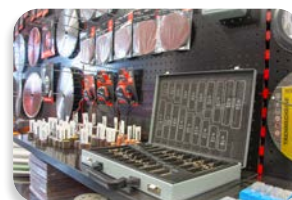

A gyémántvágók és -csiszolók a hatékony működés érdekében nagy sebességgel forognak. Vigyázni kell a túlerőtetéssel!

EN13236 - Gyémánt termékekre vonatkozó szabványok.

Ez az európai szabvány szabályozza a gyémántcsiszoló termékekre vonatkozó biztonsági követelményeket.

Kérem olvassa el az alábbi utasításokat, hogy a terméket helyesen és biztonságosan tudja használni!

- Olvassa el a gyémánt termékek és a gép mellé adott biztonsági tájékoztatót!
- A terméket száraz helyen kell tárolni!
- Az alkalmazáshoz megfelelő terméket válassza!
- A gyémántok megsérülhetnek, így fokozott óvatossággal kell tárolni és szállítani!
- A korong felszerelése előtt a gépet húzza ki a tápellátásból!
- Felszerelés előtt ellenőrizze, hogy a tengely sérülésmentes!
- Felszerelés előtt és használat közben is ellenőrizze a tárcsát, hogy nincs-e rajta sérül és (pl. ellaposodás, repedés, túlzott kopás)!
- Ellenőrizze, hogy a szerelőperemek a géphez való, és tiszták, valamint sérülésmentesek!
- Ellenőrizze, hogy a szerelőperemek helyesen legyenek felszerelve, a rögzítő csavar meg legyen szorítva!
- Mindig használjon tárcsa és szíjvédőt!
- Mindig viseljen védőfelszerelést (szemvédő, fülvédő, biztonsági ruházat)!
- Ellenőrizze, hogy a vágandó anyag ne tudjon elmozdulni!
- Ne gyakoroljon oldalirányú nyomást a tárcsára, mert az egyenetlen kopáshoz és a termék károsodásához vezet!
- Ellenőrizze, hogy a gép forgásiránya megfelel-e a tárcsa forgásirányának!
- Ellenőrizze, hogy a gép sebessége megfelel-e a tárcsa sebességének!
- Ellenőrizze, hogy a gépet gyémánttárcsa használatára tervezték és megfelel-e az EU irányelveknek!
- Minden esetben tartsák be a biztonsági előírásokat!
- Ne érjen a forgó gyémánttárcsához!
- Ne gyakoroljon nyomást a termékre!
- A vágás során vágási hulladék, szikra, füst, por, zaj és rezgés keletkezik!

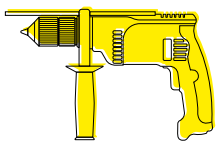

Fúrógép

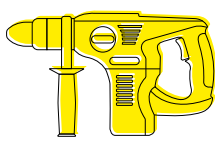

Fúrókalapács

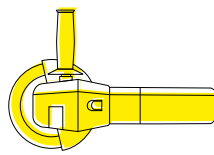

Sarokcsiszoló

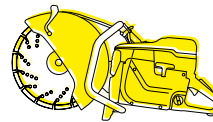

Motoros darabológép

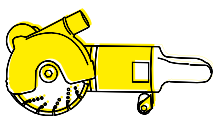

Falhoronymaró

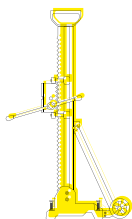

Fúróállvány

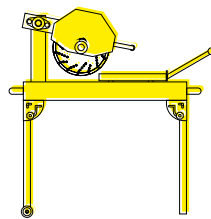

Téglavágógép

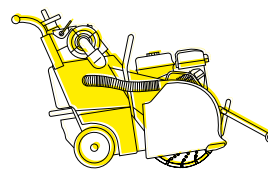

Fugavágógép



Blokktéglá

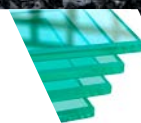

Üveg



Cserép



Kerámia



Tégla



Vasalt beton



Csempe



Gránit

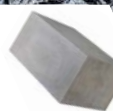

Beton



Terméskő



Vasbeton



Mészkö



Műkö



Bazalt



Samott



Műanyag



*Tűzálló
abrazív
anyagok*



Fa



Aszfalt



Kábel



Márvány



Fém



Általános építőipari anyagok

Csemepe

Vasbeton

Műkő

Samott

Tűzálló abraszív anyagok

Aszfalt

Márvány

Üveg

Kerámia

Vasalt beton

Gránit

Természkő

Mészkö

Bazalt

Műanyag

Fa

Kábel

Fém

Beton



Model	Általános építőipari anyagok	Csemepe	Vasbeton	Műkő	Samott	Tűzálló abraszív anyagok	Aszfalt	Márvány	Üveg	Kerámia	Vasalt beton	Gránit	Természkő	Mészkö	Bazalt	Műanyag	Fa	Kábel	Fém	Beton	Performance
ECO szegmentált	Red																			Red	2x
ECO turbó	Red																			Red	2x
ECO folyamatos élű	Red	Red								Red										Red	2x
DGM turbó				Red							Red	Red	Red							Red	2x
UNI szegmentált	Red																			Red	3x
UNI turbó	Red																			Red	3x
UNI folyamatos élű	Red	Red								Red										Red	3x
PRO szegmentált	Red																			Red	4x
GM8 folyamatos élű				Green							Green									Green	4x
PROFI folyamatos élű		Green																		Green	4x
DGM profi turbó				Green							Green	Green	Green							Green	5x
EXTRA turbó				Green							Green	Green	Green							Green	5x
EXTRA W turbó				Green							Green	Green	Green							Green	5x
TOP-Speed szegmentált	Green				Green															Green	4x
INDUSTRY turbó								Green				Green								Green	2x
DBT turbó	Green										Green		Green							Green	4x
DBT Industrial turbó	Green										Green		Green							Green	4x
KAB kombinált							Green													Green	4x
SNW-DBT turbó											Green		Green							Green	5x
DFB prof. szegmentált							Blue													Blue	5x
STBO turbó gyémántfazék				Yellow																Yellow	3x
STD arany gyémántfazék	Yellow																			Yellow	3x
STD zöld gyémántfazék	Yellow																			Yellow	3x
STD szürke gyémántfazék	Yellow																			Yellow	4x



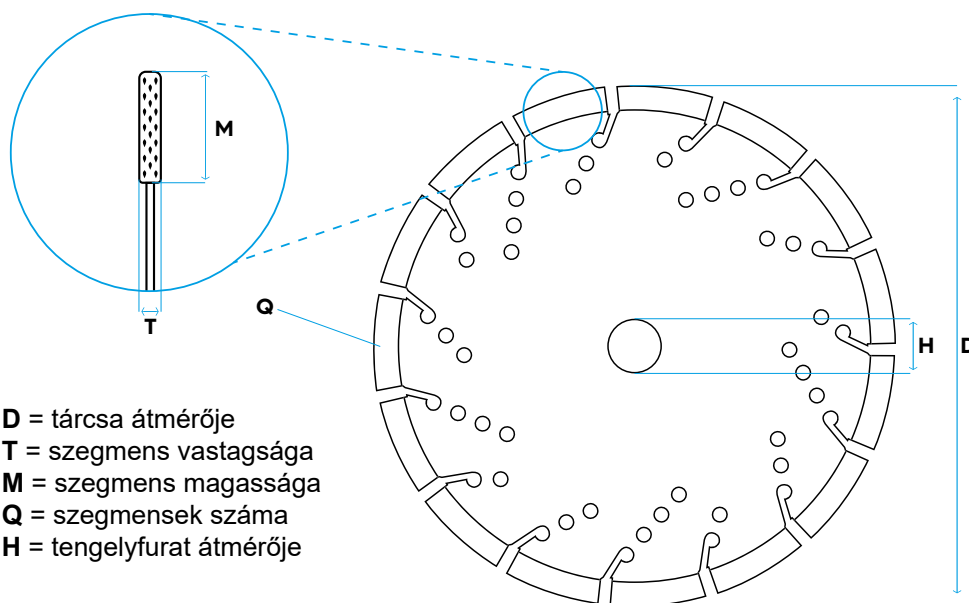

■ UNIVERZÁLIS
 ■ PROFESSZIONÁLIS
 ■ IPARI
 ■ GYÉMÁNTCSISZOLÓK

A gyémánttárcsa méretjelölései



D = tárcsa átmérője
 T = szegmens vastagsága
 M = szegmens magassága
 Q = szegmensek száma
 H = tengelyfurat átmérője

A tárcsa minőségének jelölései:

ECO  STANDARD 
 INDUSTRY  EXTREME 

 Vizes vágásra alkalmas

 Vizes vágásra nem alkalmas

A gyémánttárcsák felépítése

Az alaplemez az a hordozótest, melyre a gyémántszegek felvitelre kerülnek. A gyémánt a legkeményebb anyag, ami a vágás, csiszolás vagy fúrás munkáját végzi. A hordozótestre rögzített szegek különböző fémporokból és gyémántszegekéből álló fémötvözetet alkotnak.

Lézerhegesztéses szegmens rögzítés

A szegek lézersugárral kerülnek felhegesztésre. Ez lehetővé teszi a száraz vágást is a vízűtéses mellett. Hátránya, hogy a szegmens nem használható ki teljes magasságában, így az aljában egy kb. 1–1,5 mm-es szegmenses rész már nem vág.

Szegmens rögzítés szinterezéssel

A szegeket közvetlenül hordják fel az acéllemezeire, maximum 350 mm-es átmérőig. Előnye, hogy a szegmens teljes magasságában felhasználható.

Silent / Sandwich (SW, SNW) kialakítás

Az SNW technológia a zajszint csökkentésére szolgáló vágótárcsa készítési eljárás. Két rétegű kialakítás: 2 réteg közé préselt üvegszálalás rostanyag lehetővé teszi a zajszint csökkentését.

Szegmens kialakítás

A vágótárcsák szegmenskialakítása anyagspecifikus: az adott építőanyagra való korong vágási sebessége és élettartama az adott építőanyagra a legjobb. Az általános használatra való korongok általában nem ipari jellegűek.

Folyamatosélű gyémánttárcsák

A folyamatos élű gyémánttárcsák általában a legjobb választás a kemény anyagokhoz, mint például a csempe, burkolóanyagok, kő és kerámia. Ezek a vágókorongok lehetővé teszik a sima, tiszta vágást, amely minimális károsodást okoz a vágott anyagnak. A folyamatos élű korongok általában vékonyabbak, mint a szegmentált vagy túrbó korongok, így ideálisak vékony pontos vágások biztosításához.

Szegmentált gyémánttárcsák

A szegmentált gyémánttárcsák olyan anyagokhoz ajánlottak, mint aszfalt, téglá, beton és a tetőcserép. Ezek a korongok erőteljes és gyors

vágást tesznek lehetővé, de a vágási felület kicsit durvább lehet, mint a folyamatos- élű korongok esetében. A szegmentált korongok általában vastagabbak, mint a folyamatos élű korongok, és lehetővé teszik a nagyobb vágásmélységet.

Turbó gyémánttárcsák

A túrbó gyémánttárcsák olyan anyagokhoz ajánlottak, mint a kemény porcelán, a márvány és a gránit. Ezek a korongok nagyon gyors vágást tesznek lehetővé, de a vágási felület lehet durva. A túrbó korongok általában vastagabbak, mint a folyamatos élű korongok, és lehetővé teszik a nagyobb vágásmélységet. Hátrányuk, hogy nehezebben hűlnek. Mély vágásokhoz ezért nem ajánlott.

Sebesség adatok fordulat/percben

A lehető legjobb eredmény elérése érdekében (olyan gépeknél, amelyek ezt lehetővé teszik) egy olyan forgási sebességet kell választani, amely a megmunkálandó anyaghoz és a használt szerszámhoz igazodik. Ezt a sebességet méter/másodpercben adják meg. Az alábbi táblázatok mutatják azt az optimális sebességet, amelyen a szerszámot működtetni kell a megfelelő átmérő szerint.

A gyémánttárcsák kerületi sebességei

m/sec	Tárcsaátmérő (mm)																
	150	180	230	250	300	350	400	450	500	600	700	750	800	900	1000	1100	1200
15	1950	1600	1250	1150	960	820	720	640	575	480	410	385	360	320	290	265	240
20	2550	2150	1700	1550	1300	1100	1000	850	770	640	550	510	480	425	385	350	320
25	3200	2700	2100	1950	1600	1400	1200	1100	960	800	685	640	600	535	480	435	400
28	3600	3000	2350	2150	1800	1550	1350	1200	1100	895	765	715	670	595	535	490	450
32	4100	3400	2700	2450	2050	1750	1550	1400	1250	1050	875	815	765	680	615	560	510
35	4500	3750	2950	2700	2250	1950	1700	1500	1350	1150	1000	895	840	745	670	610	560
40	5100	4250	3350	3100	2550	2200	1950	1700	1550	1300	1100	1050	955	850	765	695	
45	5750	4800	3750	3450	2900	2500	2150	1950	1750	1450	1250	1150	1100	955	860		
50	6400	5350	4200	3850	3200	2750	2400	2150	1950	1600	1400	1300	1200	1100			
63	8050	6700	5250	4850	4050	3450	3050	2700	2450	2050	1750						
80	10200	8500	6650	6150	5100	4400	3850	3400	3100								
100	12750	10650	8350	7650	6400	5500	4800										





DGM profi turbó gyémánttárcsa



Gránit, kerámia lapok, beton, vasalt beton, műkö, terméskő

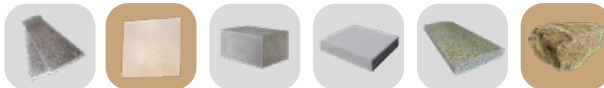

cikkszám	D	T	M	H	Víz	📦	RK
DGM-1001	115	1,2	8,0	22,2		1	✓
DGM-1002	125	1,2	8,0	22,2		1	✓
DGM-1005	200	1,9	8,0	22,2		1	✓
DGM-1006	230	1,9	8,0	22,2		1	✓
DGM-1007	250	2,2	7,0	25,4		1	✓
DGM-1025	300	2,0	7,0	30,0		1	✓
DGM-1026	350	2,0	7,0	25,4/30,0		1	✓



DGM-ECO extra vékony, turbó gyémánttárcsa



Gránit, márvány vágására



cikkszám	D	T	M	H	Víz	📦	RK
DGM-ECO-1011	115	1,2	8,0	22,2		1	✓
DGM-ECO-1012	125	1,2	8,0	22,2		1	✓



A-mintájú turbó gyémánttárcsa



Gránit, kerámia lapok, beton, vasalt beton, műkö, terméskő

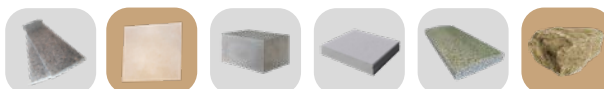

cikkszám	D	T	M	H	Víz	📦	RK
FA-115	115	1,2	10,0	22,23		1	✓
FA-125	125	1,2	10,0	22,23		1	✓

K-mintájú turbó gyémánttárcsa



Gránit, kerámia lapok, beton, vasalt beton, műkö, terméskő

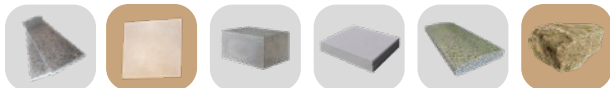

cikkszám	D	T	M	H	Víz	📦	RK
FK-115	115	1,2	10,0	22,2		1	✓
FK-125	125	1,2	10,0	22,2		1	✓



R-mintájú turbó gyémánttárcsa



Gránit, kerámia lapok, beton, vasalt beton, műkö, terméskő



cikkszám	D	T	M	H	Víz	📦	RK
FR-115	115	1,2	10,0	22,23		1	✓
FR-125	125	1,2	10,0	22,23		1	✓

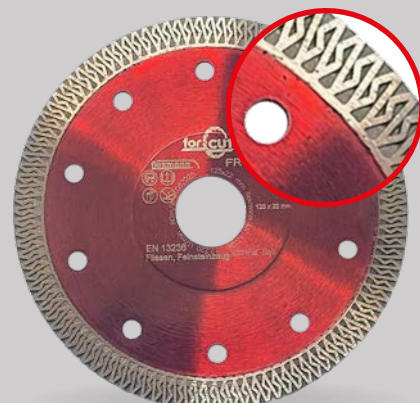

X-mintájú turbó gyémánttárcsa



Gránit, kerámia lapok, beton, vasalt beton, műkö, terméskő



cikkszám	D	T	M	H	Víz	📦	RK
FX-115	115	1,2	10,0	22,23		1	✓
FX-125	125	1,2	10,0	22,23		1	✓



Extra turbó gyémánttárcsa



Gránit, kerámia lapok, beton, vasalt beton, műkö, terméskő

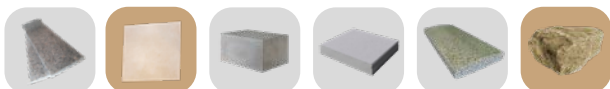

cikkszám	D	T	M	H	Víz	📦	RK
Extra-115W	115	1,2	10,0	22,23		1	✓
Extra-125W	125	1,2	10,0	22,23		1	✓





PRO-EXTRA turbó, extra vékony gyémánttárcsa



Gránit, kerámia lapok, beton, vasalt beton, műkö, terméskő

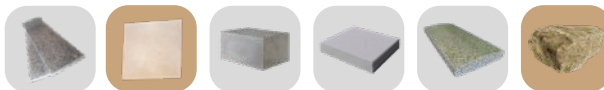

cikkszám	D	T	M	H	Víz	☐	RK
PRO-Extra-115	115	1,2	10,0	22,2		1	✓
PRO-Extra-125	125	1,2	10,0	22,2		1	✓
PRO-Extra-230	230	1,2	10,0	22,2		1	✓



GM-8 folyamatos élű gyémánttárcsa



Gránit, kerámia lapok, műkö, terméskő



cikkszám	D	T	M	H	Víz	☐	RK
GM8-200	200	1,9	10,0	25,4		1	
GM8-250	250	1,9	8,0	25,4		1	✓
GM8-300	300	2,2	8,0	25,4		1	✓
GM8-350	350	2,2	8,0	25,4		1	✓
GM8-400	400	2,2	9,0	25,4/30,0		1	✓



PROFI folyamatos élű gyémánttárcsa



Csempe és kerámia vágására

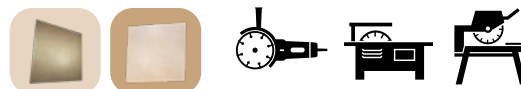

cikkszám	D	T	M	H	Víz	☐	RK
PROFI-001	115	1,2	5,0	22,2		1	✓
PROFI-002	125	1,2	5,0	22,2		1	✓
PROFI-003	150	1,4	5,0	22,2		1	✓
PROFI-005	200	1,4	8,0	22,2		1	✓
PROFI-006	230	1,4	8,0	22,2		1	✓

Gyémánttárcsa csiszolásra és vágásra



Általános építőipari anyagokhoz



cikkszám	D	T	M	H	Víz	📦	RK
073115201	115			M14		1	



Gyémánttárcsa hatszögletű szegmessel



Csempé, kerámia, porcelán, üveg, kő



cikkszám	D	T	M	H	Víz	📦	RK
Jolly-125	125	1,6		22		1	✓

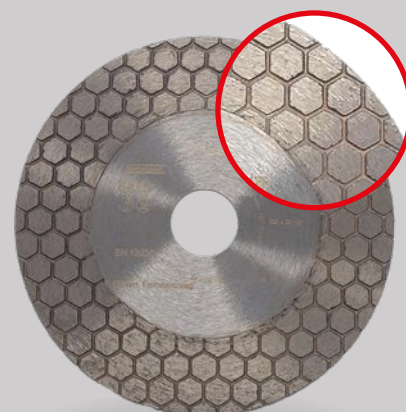

Master speed gyémánttárcsa (lézeres)



Általános építőipari anyagok, vasalt beton, öregbeton

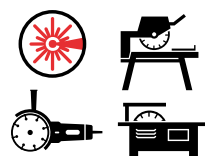

cikkszám	D	T	M	H	Q	Víz	📦	RK
MASS-350	350		12,0	25,4			1	✓
MASS-400	400	3,6	12,0	25,4	28		1	✓
MASS-450	450		12,0	25,4			1	✓
MASS-500	500		12,0	25,4			1	✓





DBT profi turbó-szegmentált (lézeres)



Általános építőipari anyagok, vasalt beton, terméskő

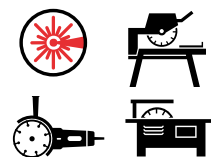

cikkszám	D	T	M	H	Q	Víz		RK
DBT-1002	125	2,4	10,0	22,2	10		1	✓
DBT-1003	150	2,4	10,0	22,2	12		1	✓
DBT-1004	180	2,6	10,0	22,2	14		1	
DBT-1005	230	2,6	10,0	22,2	16		1	✓
DBT-1006	300	3,2	10,0	25,4	21		1	✓
DBT-1007	350	3,2	10,0	25,4	24		1	✓
DBT-1008	400	3,2	10,0	25,4	28		1	✓
DBT-1009	450	3,6	10,0	25,4	32		1	✓
DBT-1010	500	3,6	10,0	25,4	36		1	✓
DBT-1011	600	4,3	10,0	25,4	42		1	✓
DBT-1013	700	4,8	10,0	25,4	49		1	✓
DBT-1014	800	5,0	10,0	25,4	56		1	✓
DBT-1018	900	5,0	10,0	25,4	62		1	✓

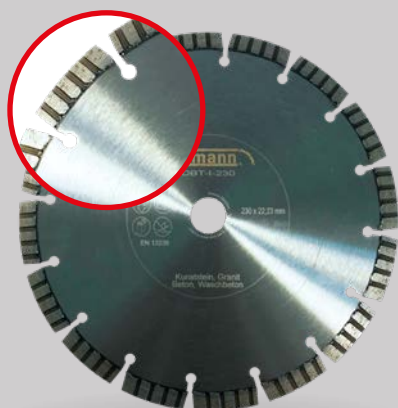

DBT industrial turbó-szegmentált (lézeres)



Általános építőipari anyagok, vasalt beton, terméskő

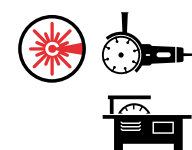

cikkszám	D	T	M	H	Q	Víz		RK
DBT-I-230	230	2,6	10,0	22,2	16		1	✓
DBT-I-350	350	3,2	10,0	25,4	24		1	✓
DBT-I-400	400	3,4	10,0	25,4	28		1	✓
DBT-I-450	450	3,4	10,0	25,4	28		1	✓
DBT-I-500	500	3,6	10,0	25,4	36		1	✓

DBT-SNW csendes, turbó-szegmentált (lézeres)



Általános építőipari anyagok, vasalt beton, terméskő



cikkszám	D	T	M	H	Q	Víz	📦	RK
SNW-350	350	3,2	10,0	25,4	24	💧	1	✓
SNW-400	400	3,4	10,0	25,4	28	💧	1	✓

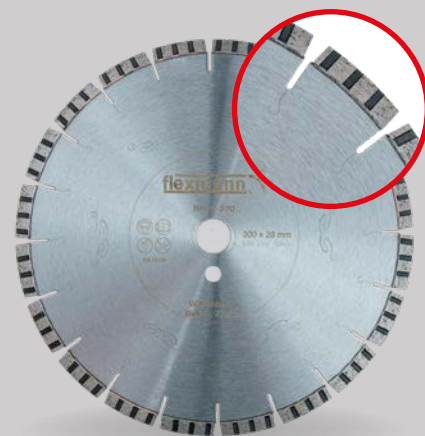

Szinterezett Turbo szegmentált gyémánttárcsa



Öregbeton, vasbeton vágására

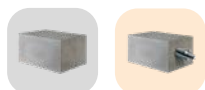

cikkszám	D	T	M	H	Q	Víz	📦	RK
X-Max-350	350	3,2	15,0	25,4	24	💧	1	✓

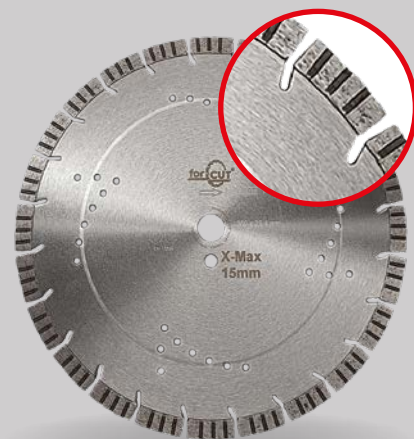

forCUT Extreme turbó-szegmentált (lézeres)



Általános építőipari anyagok, vasalt beton, terméskő

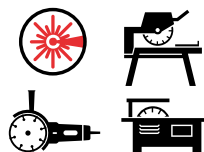

cikkszám	D	T	M	H	Q	Víz	📦	RK
extreme-230	230	3,2	15,0	22,2	16	🚫💧	1	✓
extreme-350	350	3,2	15,0	25,4	24	💧	1	✓





PRO turbó-szegmentált gyémánttárcsa



Általános építőipari anyagokhoz



cikkszám	D	T	M	H	Q	Víz		RK
PRO-115-12	115	3,0	12,0	22,2	8		1	✓
PRO-125-12	125	3,0	12,0	22,2	9		1	✓
PRO-150-12	150	3,0	12,0	22,2	10		1	✓
PRO-230-12	230	3,0	12,0	22,2	16		1	✓
PRO-300-12	300	3,0	12,0	25,4	22		1	✓
PRO-350-12	350	3,0	12,0	25,4	24		1	✓
PRO-400-12	400	3,0	12,0	25,4	28		1	✓



KAB kombinált turbó szegmentált gyémánttárcsa



Aszfalt, beton vágására



cikkszám	D	T	M	H	Q	Víz		RK
KAB-1008-12	350	3,0	12,0	25,4	24		1	✓
KAB-1009-12	400	3,2	12,0	25,4	28		1	✓
KAB-1010-12	450	3,4	12,0	25,4	32		1	✓
KAB-1005-12	500	3,6	12,0	25,4	36		1	✓



KAB kombinált turbó szegmentált gyémánttárcsa



Aszfalt, beton vágására



cikkszám	D	T	M	H	Q	Víz		RK
KAB-1008	350	3,0	10,0	25,4	24		1	✓
KAB-1009	400	3,2	10,0	25,4	28		1	✓
KAB-1010	450	3,4	10,0	25,4	32		1	✓
KAB-1005	500	3,6	10,0	25,4	36		1	✓

DFB szegmentált gyémánttárcsa (lézeres)

Frissbeton vágására



cikkszám	D	T	M	H	Q	Víz	☐	RK
DFB-350-12	350	3,2	12,0	25,4	24	💧	1	✓
DFB-450-12	450	3,6	12,0	25,4	32	💧	1	✓
DFB-500-12	500	3,6	12,0	25,4	32	💧	1	✓

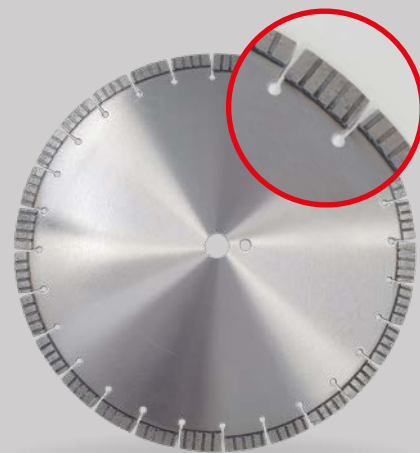

DFB szegmentált gyémánttárcsa (lézeres)

Frissbeton vágására

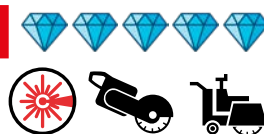

cikkszám	D	T	M	H	Q	Víz	☐	RK
DFB-1011HS	350	3,2	10,0	25,4	24	💧	1	✓
DFB-1013HS	450	3,6	10,0	25,4	32	💧	1	✓
DFB-1014HS	500	3,6	10,0	25,4	32	💧	1	✓



AS aszfaltvágó gyémánttárcsa (lézeres)

Frissbeton, aszfalt vágására



**7-20
kW**



cikkszám	D	T	M	H	Q	Víz	☐	RK
AS-5002	300	2,8	10,0	25,4	18	💧	1	✓
AS-5003	350	3,0	10,0	25,4	20	💧	1	✓
AS-5004	400	3,6	10,0	25,4	24	💧	1	✓
AS-5005	450	3,6	10,0	25,4	27	💧	1	✓
AS-5006	500	4,0	10,0	25,4	30	💧	1	✓





AS aszfaltvágó gyémánttárcsa (lézeres)



Frissbeton, aszfalt vágására



cikkszám	D	T	M	H	Q	Víz	☐	RK
AS-6002-12	350	3,2	12,0	25,4	24	💧	1	
AS-6003-12	400	3,6	12,0	25,4	28	💧	1	
AS-6004-12	450	3,6	12,0	25,4	32	💧	1	
AS-6005-12	500	3,6	12,0	25,4	36	💧	1	

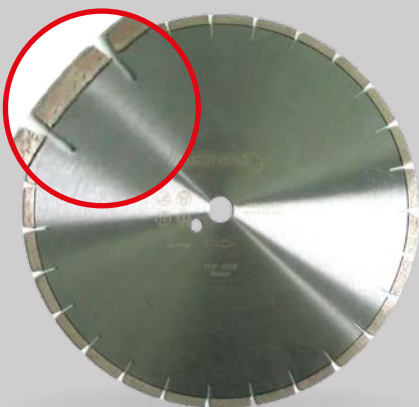

TOP SPEED szegmentált gyémánttárcsa



Általános építőipari anyagokhoz

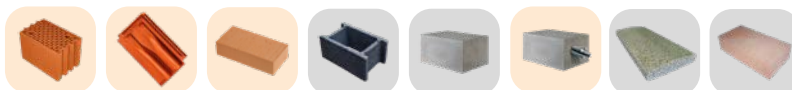

cikkszám	D	T	M	H	Q	Víz	☐	RK
TOP-1013	650	4,4	10,0	40,0 (25,4/60)		💧	1	✓
TOP-1014	700	4,4	10,0	43,0 (25,4/60)		💧	1	✓
TOP-1017	900	4,8	10,0	48,0 (25,4/60)		💧	1	✓



ECO SPEED szegmentált gyémánttárcsa



Általános építőipari anyagokhoz



cikkszám	D	T	M	H	Q	Víz	☐	RK
ECO-1008	115	2,0	7,0	22,2	8	🚫💧	1	✓
ECO-1009	125	2,0	7,0	22,2	9	🚫💧	1	✓
ECO-1012	150	2,3	7,0	22,2	12	🚫💧	1	✓
ECO-1010	180	2,3	7,0	22,2	14	🚫💧	1	✓
ECO-1011	230	2,6	7,5	22,2	16	🚫💧	1	✓

ECO SPEED folyamatos élű turbó

Általános építőipari anyagokhoz



cikkszám	D	T	M	H	Víz	📦	RK
ECO-1015	115	2,6	7,0	22,2		1	✓
ECO-1016	125	2,6	7,0	22,2		1	✓
ECO-1017	180	3,2	7,0	22,2		1	✓
ECO-1018	230	3,2	7,0	22,2		1	✓



ECO SPEED folyamatos élű

Csempe és kerámia vágására



cikkszám	D	T	M	H	Víz	📦	RK
ECO-1000	110	1,6	5,0	22,2		1	✓
ECO-1001	115	2,0	5,0	22,2		1	✓
ECO-1002	125	2,0	5,0	22,2		1	✓
ECO-1003	180	2,2	5,0	22,2		1	✓
ECO-1005	200	2,4	5,0	22,2		1	✓
ECO-1004	230	2,4	5,0	22,2		1	✓



UNI SPEED szegmentált gyémánttárcsa

Általános építőipari anyagokhoz



cikkszám	D	T	M	H	Q	Víz	📦	RK
UNI-1001	115	2,0	10,0	22,2	8		1	✓
UNI-1002	125	2,0	10,0	22,2	9		1	✓
UNI-1018	150	3,2	10,0	22,2	12		1	✓
UNI-1003	230	2,6	10,0	22,2	16		1	✓





UNI SPEED turbo gyémánttárcsa



Általános építőipari anyagokhoz



cikkszám	D	T	M	H	Q	Víz	📦	RK
UNI-1011	115		10,0	22,2	8		1	✓
UNI-1012	125		10,0	22,2	9		1	✓
UNI-1014	230		10,0	22,2	12		1	✓



UNI SPEED folyamatos élű gyémánttárcsa



Csempe és kerámia vágására



cikkszám	D	T	M	H	Q	Víz	📦	RK
UNI-1030	115	1,8	7,0	22,2			1	✓
UNI-1031	125	1,9	7,0	22,2			1	✓



forCUT STD kétsoros – zöld



Beton, építési anyagok csiszolására



cikkszám	D	T	M	H	Q	Víz	📦	RK
STD-1014	125		5,0	22,2			1	✓
STD-1015	150		5,0	22,2			1	✓
STD-1016	180		5,0	22,2			1	✓



forCUT STD kétsoros – szürke



Beton, építési anyagok csiszolására



cikkszám	D	T	M	H	Q	Víz	📦	RK
STD-1003V	115		5,0	22,2			1	✓
STD-1004V	125		5,0	22,2			1	✓
STD-1005V	150		5,0	22,2			1	✓

KGS Hybrid Pro tépőzáras gyémánt csiszolókorong



Gránit, márvány, beton csiszolására



cikkszám	D	T	Szemcse	Víz	📦	RK
3023.30677/17930	100	16	P30	💧	1	✓
3023.30252/17831	100	16	P50	💧	1	✓
3023.30253/17832	100	16	P60	💧	1	✓
3023.30254/17833	100	16	P120	💧	1	✓
3023.30255/17834	100	16	P200	💧	1	✓
3023.30256/17835	100	16	P400	💧	1	✓
3023.30257/17836	100	16	P800	💧	1	✓
3023.30258/17837	100	16	P1500	💧	1	✓
3023.30259/17838	100	16	P3000	💧	1	✓
3023.30261/17840	100	16	P10000	💧	1	✓

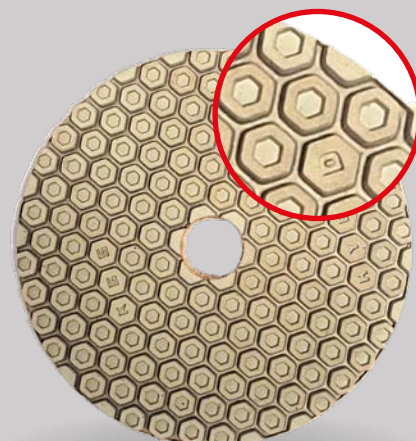

KGS Speedline tépőzáras gyémánt csiszolókorong



Gránit, márvány csiszolására



cikkszám	D	T	Szemcse	Víz	📦	RK
3023.30538/17881	100	25	P30	💧	1	✓
3023.30096/17732	100	25	P50	💧	1	✓
3023.30097/17733	100	25	P60	💧	1	✓
3023.30098/17734	100	25	P120	💧	1	✓
3023.30099/17735	100	25	P200	💧	1	✓
3023.30100/17736	100	25	P400	💧	1	✓
3023.30101/17737	100	25	P800	💧	1	✓
3023.30102/17738	100	25	P1500	💧	1	✓
3023.30103/17739	100	25	P3000	💧	1	✓
3023.30104/17740	100	25	P10000	💧	1	✓

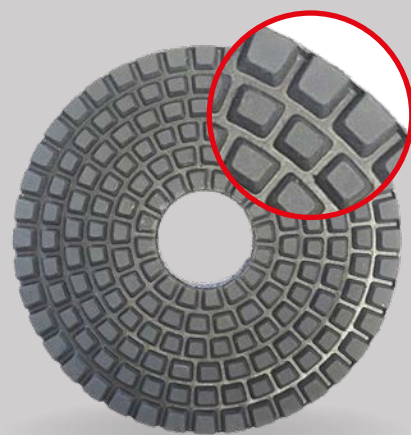

A koronafúrók kerületi sebességei

m/sec	Furatátmérő (mm)																
	10	12	14	18	20	25	30	40	50	60	80	100	120	150	200	250	300
1,0	1950	1600	1400	1100	955	765	640	480	385	320	240	195	160	130	100	80	65
1,5	2900	2400	2050	1600	1450	1150	955	720	575	480	360	290	240	195	145	115	100
2,0	3850	3200	2750	2150	1950	1550	1300	955	765	640	480	385	320	255	195	155	130
2,5	4800	4000	3450	2700	2400	1950	1600	1200	955	800	600	480	400	320	240	195	160
3,0	5750	4800	4100	3200	2900	2300	1950	1450	1150	955	800	600	480	385	290	230	195
3,5	6700	5600	4800	3750	3350	2700	2250	1700	1350	1150	840	670	560	450	335	270	225
4,0	7650	6400	5500	4250	3850	3100	2550	1950	1550	1300	955	765	640	510	385	310	
4,5	8600	7200	6150	4800	4300	3450	2900	2150	1750	1450	1100	860	720	575	430		
5,0	9550	8000	6850	5350	4800	3850	3200	2400	1950	1600	1200	955	800	640			
6,0	11500	9550	8200	6400	5750	4600	3850	2900	2300	1950	1450						









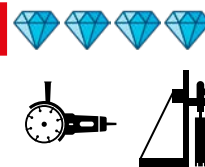













forCUT BK vizes koronafúró

Beton, vasbeton fúrására

Lézerhegesztett



cikkszám	D	Q	T	M	W	Hossz	H	Víz		RK
BK-25	25	3	3,0	9,0	16,0	450	5/4"		1	
BK-30	30	3	3,0	9,0	16,0	450	5/4"		1	
BK-35	35	4	3,0	9,0	16,0	450	5/4"		1	✓
BK-40	40	5	3,5	9,0	24,0	450	5/4"		1	
BK-45	45	5	3,5	9,0	24,0	450	5/4"		1	
BK-52	52	5	3,5	9,0	24,0	450	5/4"		1	
BK-56	56	6	3,5	9,0	24,0	450	5/4"		1	✓
BK-62	62	6	3,5	9,0	24,0	450	5/4"		1	✓
BK-67	67	7	3,5	9,0	24,0	450	5/4"		1	
BK-72	72	7	3,5	9,0	24,0	450	5/4"		1	✓
BK-77	77	7	3,5	9,0	24,0	450	5/4"		1	
BK-82	82	7	3,5	9,0	24,0	450	5/4"		1	✓
BK-87	87	7	3,5	9,0	24,0	450	5/4"		1	✓
BK-92	92	8	3,5	9,0	24,0	450	5/4"		1	✓
BK-102	102	9	3,5	9,0	24,0	450	5/4"		1	✓
BK-107	107	9	3,5	9,0	24,0	450	5/4"		1	✓
BK-112	112	10	4,0	9,0	24,0	450	5/4"		1	✓
BK-122	122	10	4,0	9,0	24,0	450	5/4"		1	✓
BK-127	127	10	4,0	9,0	24,0	450	5/4"		1	✓
BK-132	132	11	4,0	9,0	24,0	450	5/4"		1	✓

cikkszám	D	Q	T	M	W	Hossz	H	Víz	☐	RK
BK-142	142	11	4,0	9,0	24,0	450	5/4"	💧	1	✓
BK-152	152	12	4,0	9,0	24,0	450	5/4"	💧	1	✓
BK-157	157	12	4,0	9,0	24,0	450	5/4"	💧	1	✓
BK-162	162	12	4,0	9,0	24,0	450	5/4"	💧	1	✓
BK-167	167	12	4,0	9,0	24,0	450	5/4"	💧	1	
BK-172	172	13	4,5	9,0	24,0	450	5/4"	💧	1	
BK-178	178	13	4,5	9,0	24,0	450	5/4"	💧	1	
BK-182	182	14	4,5	9,0	24,0	450	5/4"	💧	1	
BK-187	187	14	4,5	9,0	24,0	450	5/4"	💧	1	✓
BK-200	200	15	4,5	9,0	24,0	450	5/4"	💧	1	✓
BK-225	225	16	4,5	9,0	24,0	450	5/4"	💧	1	✓
BK-232	232	16	4,5	9,0	24,0	450	5/4"	💧	1	
BK-250	250	17	5,0	9,0	24,0	450	5/4"	💧	1	
BK-257	257	17	5,0	9,0	24,0	450	5/4"	💧	1	
BK-270	270	19	5,0	9,0	24,0	450	5/4"	💧	1	✓
BK-300	300	19	5,0	9,0	24,0	450	5/4"	💧	1	
BK-350	350	21	5,0	9,0	24,0	450	5/4"	💧	1	
BK-72-350	72	7	3,5	9,0	24,0	350	5/4"	💧	1	✓
BK-72-400	72	7	3,5	9,0	24,0	400	5/4"	💧	1	✓



forCUT BKF fogazott gyémánt



Vasbeton száraz fűrésára

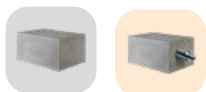

cikkszám	D	Q	T	M	W	Hossz	H	Víz	☐	RK
BKF-52-450	52					450	5/4"	💧	1	
BKF-77-450	77					450	5/4"	💧	1	✓
BKF-102-450	102					450	5/4"	💧	1	✓
BKF-152-450	152					450	5/4"	💧	1	✓





forCUT 3DBK száraz koronafúró



Általános építőipari anyagok, vasalt beton, természetes



cikkszám	D	Q	T	M	W	Hossz	H	Víz	☐	RK
3DBK-42	42					300	5/4"		1	
3DBK-42-450	42					450	5/4"		1	
3DBK-47	47					450	5/4"		1	
3DBK-52	52					400	5/4"		1	
3DBK-52-300	52					300	5/4"		1	
3DBK-72	72					450	5/4"		1	
3DBK-82-300	82					300	5/4"		1	
3DBK-102	102					400	5/4"		1	
3DBK-157	157					450	5/4"		1	
3DBK-157-400	157					450	5/4"		1	



forCUT BKS száraz koronafúró



Vasbeton száraz fúrására



cikkszám	D	Q	T	M	W	Hossz	H	Víz	☐	RK
BKS-42-300	42					300	5/4"		1	✓
BKS-42-450	42					450	5/4"		1	
BKS-52-300	52					300	5/4"		1	✓
BKS-52-400	52					400	5/4"		1	
BKS-72-450	72					450	5/4"		1	
BKS-82-300	82					300	5/4"		1	
BKS-82-450	82					450	5/4"		1	
BKS-102-400	102					400	5/4"		1	✓
BKS-157-450-8	157	8				450	5/4"		1	✓
BKS-157-450-12	157	12				450	5/4"		1	✓

forCUT BK-G száraz koronafúró



Csempe és gránit száraz fúrására



cikkszám	D	M&Q	Hossz	H	Víz	☐	RK
BK-G-6	6		60	M14		1	
BK-G-8	8		60	M14		1	
BK-G-10	10		60	M14		1	
BK-G-12	12		60	M14		1	
BK-G-14	14		60	M14		1	
BK-G-18	18		60	M14		1	
BK-G-20	20		60	M14		1	
BK-G-25	25		60	M14		1	
BK-G-32	32		60	M14		1	
BK-G-35	35		60	M14		1	
BK-G-40	40		60	M14		1	
BK-G-45	45		60	M14		1	
BK-G-50	50		60	M14		1	
BK-G-55	55		60	M14		1	
BK-G-60	60		60	M14		1	
BK-G-68	68		60	M14		1	
BK-G-75	75		60	M14		1	
BK-G-82	82		60	M14		1	
BK-G-110	110		60	M14		1	

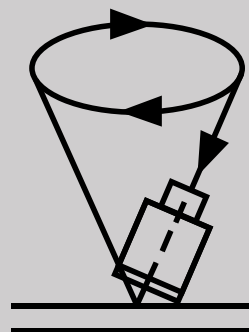

forCUT BK-G száraz koronafúró szett



Csempe és gránit száraz fúrására





cikkszám	Átmérő	H	Víz	☐	RK
BK-G-SET35-68	35, 40, 50, 60, 68 mm	M14		1	✓





Gyűrűszegmens

cikkszám	D	Hossz	H	Víz		RK
DIA-BE-20 SEGMENTS	20	9,0	1/2"		1	





forCUT BG gránit koronafúró





Gránit fúrására



cikkszám	D	Q	T	M	W	Mag.	H	Víz		RK
BG-10	10		1,65	9,0			1/2"		1	













Gyémánt koronafúróhoz mágnes

cikkszám	Specifikáció		RK
MAGNET TYP D	mágnes TYP-D 0,5/0,75/1/1,25 mm	16	



Gyémánt koronafúró szegmens

cikkszám	D	W	T	M		RK
SBTB FOGAK 50-60	50	60x24	3,5	10	50	
SBTB FOGAK 70-80	70	80		7+2	50	
SBTB FOGAK 90	90	160	4,2	10	50	
SBTB FOGAK 120	120	250	4,5	9	50	
SBTB FOGAK 180	180	110		7+2	50	
SG3D-38-60	38	60	3,5	10	50	
SG3D-90-140	90	110	3,5/10		50	
SG3D-110-140	110	140	3,5	10	50	
SG3D-110-160	110	160	4,2	10	50	
SG3D-180-250	180	2500	3,8	11	50	

Gyémánt koronafúró adapter, hosszabbító

<i>cikkszám</i>	<i>D</i>	<i>W</i>		<i>RK</i>
VL-300	5/4"	300	1	
VL-400	5/4"	400	1	



Gyémánt koronafúró szegmens, beton

<i>cikkszám</i>	<i>D</i>	<i>W</i>	<i>T</i>	<i>M</i>		<i>RK</i>
SG3D-38-60	38	60	3,5	10	50	✓
SG3D-80-110	80	110	3,5	10	50	✓
SG3D-90-140	80	110	3,5	10	50	✓
SG3D-110-160	110	160	4,2	10	50	✓
SG3D-110-140	110	140	3,5	10	50	✓
SG3D-120-140	120	140	3,8	11	50	✓
SG3D-150-180	150	180	4,0	11	50	✓
SG3D-160-250	160	250	4,0	10	50	



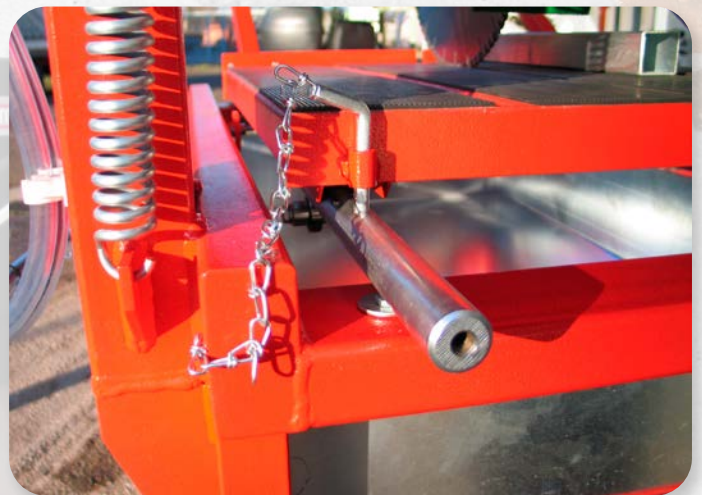
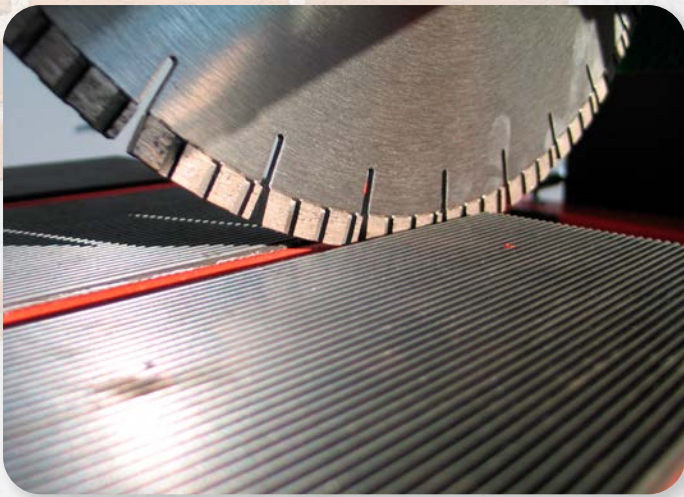

flexmann

Magas minőségű téglavágó gépek



FTG-400 – Téglavágó-, kővágógép

Téglák, padlócsempék, járdakövek, díszburkolatok, lépcsők, kőzetek, beton/vasbeton és blokktéglák vizes vágására

Ajándék Industry 400-as gyémánttárcsával!



Tulajdonságok:

- Használható tárcsaátmérő: 400 mm
- Belső furatátmérő: 25,4 mm
- Vágási mélység: 130 mm, fordítással 260 mm
- Max. vágási hossz: 730 mm
- Fogadó asztal mérete: 450×460 mm
- Kézi előtolás
- Behajtható lábak
- **Kihúzható tálca**



cikkszám

FTG-400

Specifikáció

2,2 kW / 230 V / 50 Hz



RK

1



UNI-400BL – Téglavágó, kővágógép

Téglák, blokktéglák, csempék, járdakövek, díszburkolatok, lépcsők, nagyméretű természetes kődarabok vizes vágására

Ajándék Industry 400-as gyémánttárcsával!

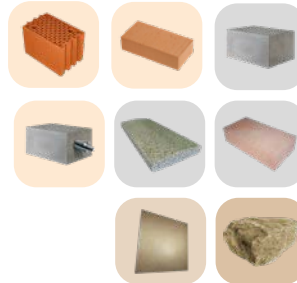

Tulajdonságok:

- Használható tárcsaátmérő: 400 mm
- Belső furatátmérő: 25,4 mm
- Vágási mélység: 130 mm, fordítással 260 mm
- Max. vágási hossz: 730 mm
- Fogadó asztal mérete: 450×460 mm
- Kézi előtolás
- Behajtható lábak
- **Fix tálcával**



cikkszám

UNI-400BL

Specifikáció

2,2 kW / 230 V



1

RK



FTG-700 – Téglavágó, kővágógép

Téglák, padlócsempék, járdakövek, díszburkolatok, lépcsők, nagyobb méretű természetes kődarabok, beton/vasbeton és blokktéglák vizes vágására

Ajándék Top 700-as gyémánttárcsával!

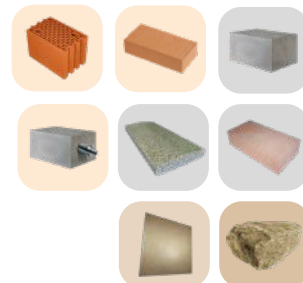

Tulajdonságok:

- Használható tárcsaátmérő: 700 mm
- Belső furatátmérő: 30,0 mm
- Vágási mélység: 270 mm
- Max. vágási hossz: 1000 mm
- Fogadó asztal mérete: 500×600 mm
- Kézi előtolás
- Fékezhető kerekek
- **Szíjhajtással**



cikkszám

FTG-700

Specifikáció

5,5 kW / 400 V



1

RK



UNI-700A – Téglavágó, kővágógép

Téglák, járdakövek, díszburkolatok, lépcsők, nagy méretű természetes kődarabok, beton/vasbeton és blokktéglák vizes vágására.

Ajándék Top 700-as gyémánttárcsával!

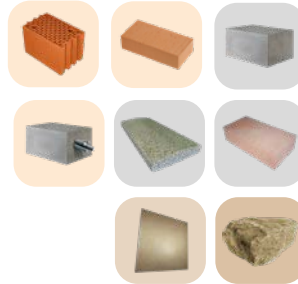

Tulajdonságok:

- Használható tárcsaátmérő: 700 mm
- Belső furatátmérő: 30,0 mm
- Vágási mélység: 270 mm
- Max. vágási hossz: 1000 mm
- Fogadó asztal mérete: 500×600 mm
- Kézi előtolás
- Fékezhető kerekek
- **Direkthajtással**



cikkszám	Specifikáció		RK
UNI-700A	5,5 kW / 400 V	1	✓

FTG-1000 – Téglavágó, kővágógép

Padlócsempék, járdakövek, díszburkolatok, műkövek, lépcsők, nagyméretű természetes kődarabok, téglák és blokkok, betonlapok vizes vágására

Ajándék Top 900-as gyémánttárcsával!

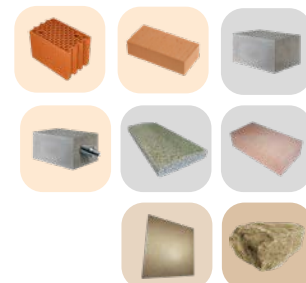

Tulajdonságok:

- Használható tárcsaátmérő: 900 mm
- Belső furatátmérő: 60,0 mm
- Vágási mélység: 350 mm
- Max. vágási hossz: 1070 mm
- Fogadó asztal mérete: 700×700 mm
- Szíjhajtás
- **Lánckerekes előtolás**
- Fékezhető kerekek

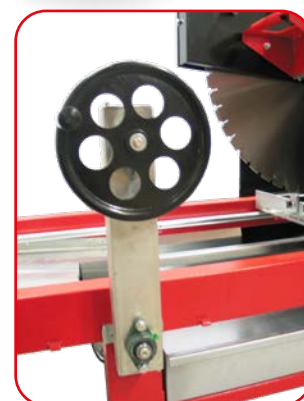

cikkszám

FTG-1000

Specifikáció

7,5 kW / 400 V, láncos



1

RK



Görgőkészlet FTG-400-hoz

cikkszám	Leírás		RK
FTG00014	Csapágy 6001-2RS, Görgő FU-4311, Csapágy távtartó FU-4305, Görgő távtartó FU-4306, Htl anya M8, Lapos alátét M8, Rugós alátét M8, Htl csavar M8x55, Seegergyűrű A12	1	✓

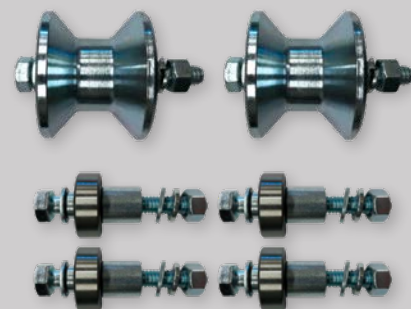

Kerék készlet FTG-400-hoz

cikkszám	Leírás		RK
FTG00015	Kerék 100, Lapos alátét M12, Szorító gyűrű 12,0 FDST	1	✓



Csapágyjavító készlet FTG-400-hoz

cikkszám	Leírás		RK
FTG00016	Csapágy UCFL206, Htl csavar M16X50, Htl anya M16, Lapos alátét M16, Rugós alátét M16	1	✓



Vízhűtő készlet FTG-400-hoz

cikkszám	Leírás		RK
FTG00017	Szövetes műanyagcső D 10/14, Rögzítő bilincs 15/2, Rögzítő bilincs 15/1, Y vízelosztó 3x1/2"	1	✓



Gurulópálya készlet FTG-400-hoz

cikkszám	Leírás		RK
FTG00030	UNI-400/FTG-400 Gurulópálya készlet, 1 pár	1	✓



Asztalgörgő készlet FTG-700-hoz



cikkszám	Leírás	 RK
FTG00018	Csapágy 6001-2RS, Csapágy 62201-2RS, 400-700 görgő, 700-1000 távtartó III, Htl anya M8, Lapos alátét M8, Rugós alátét M8, Htl csavar M8X55 rész., Seegergyűrű A12	1 ✓

Főtengely készlet FTG-700-hoz



cikkszám	Leírás	 RK
FTG00019	Csapágy UCFL-206 NTN F-30, Retesz készlet 0,33 / 0,49 mm, Főtengely szett, Htl csavar M16X50, Htl anya M16, Lapos alátét M16, Rugós alátét M16, Seegergyűrű A30	1 ✓

Ékszíjtárcsa készlet FTG-700-hoz



cikkszám	Leírás	 RK
FTG00020	Ékszíjtárcsa SPA 90-3, Ékszíjtárcsa SPA 100-3, Szorítóhüvely 1610-38, Szorítóhüvely 1610-30	1 ✓

Ékszíj készlet FTG-700-hoz



cikkszám	Leírás	 RK
FTG00021	Ékszíj AVX 13x1450 La	1 ✓

Billenőtengely készlet FTG-700-hoz



cikkszám	Leírás	 RK
FTG00022	Csapágy UCFL206 olcsó, Billenőtengely, Htl csavar M16x50, Htl anya M16, Lapos alátét M16, Rugós alátét M16	1 ✓



Kerék készlet FTG-700/FTG-1000-hez

cikkszám	Leírás		RK
FTG00006	görgőfékes, 2 db kerék + kötőelemek	1	✓

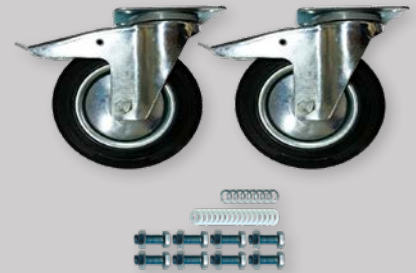

Kerék készlet FTG-700/FTG-1000-hez

cikkszám	Leírás		RK
FTG00007	fix villás, 2 db kerék + kötőelemek	1	✓



Szerelt ponyvatartó készlet FTG-700-hoz

cikkszám	Leírás		RK
FTG00023	Szerelt ponyvatartó 3db, Ponyvafeszítő 8x550, Műfű (0,038 m ²), Htl csavar M8x25, Lapos alátét M8, Önfúró lemezcsavar 6,3x25, Popszegecs 4,8x16, Lapos alátét M5	1	✓

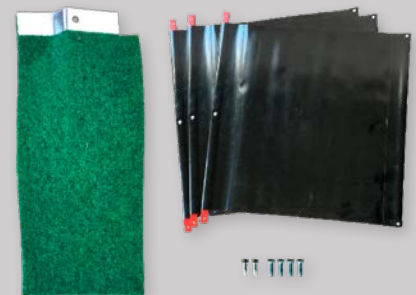

Szíjburkolat készlet FTG-700-hoz

cikkszám	Leírás		RK
FTG00024	Szíjburkolat külső FES F-7213, Htl csavar M8x16, Lapos alátét M8, Htl csavar M6x10, Lapos alátét M6, Szíjburkolat belső FES F-7212	1	✓



Vízhűtő készlet FTG-700-hoz

cikkszám	Leírás		RK
FTG00025	Szövetbetétes PVC vízcső D 10/14 3,35 m, Csap bordás 12x12, Y vízelosztó 3x1/2"	1	✓



Tárcsaburkolat szett FTG-700-hoz



<i>cikkszám</i>	<i>Leírás</i>		<i>RK</i>
FTG00026	Tárcsaburkolat, Csőbilincs 15/1, Békazár, Lezáró csavar M8x25, Lapos alátét M8, Lemezcsavar 3,9x16, Popszegecs 4,8x16	1	✓

Gurulópálya készlet FTG-700-hoz



<i>cikkszám</i>	<i>Leírás</i>		<i>RK</i>
FTG00028	Gurulópálya, Htl csavar M10x25, Htl csavar M10x50, Htl anya M10, Lapos alátét M10, Rugós alátét M10	1	✓



Asztal görgőkészlet, csapágyakkal, távtartókkal, FTG-1000-hez



<i>cikkszám</i>	<i>Leírás</i>		<i>RK</i>
FTG00001	Csapágy 6001-2RS, Csapágy 6002-2RS, Csapágy 62302-2RS, Csapágy távtartó III FU-7307, Görgő távtartó F-1306, Htl anya M8, Lapos alátét M8, Rugós alátét M8, Csavar M8X55 rész., Seegergyűrű A15, Seegergyűrű A12	1	✓

Főtengely készlet FTG-1000-hez



<i>cikkszám</i>	<i>Leírás</i>		<i>RK</i>
FTG00002	Csapágy UCFL209 NTN, Retesz pár 1000, Főtengely készlet-1000 HOR F-1210, Htl csavar M16X50, Htl anya M16, Lapos anya M16, Rugós alátét M16, Seegergyűrű A45	1	✓



Vízűtő készlet FTG-1000-hez

<i>cikkszám</i>	<i>Leírás</i>	 <i>RK</i>
FTG00010	Szövetbetétes PVC vízcső D10/14, Csap bordás 12x12, Y vízelosztó 3x1/2"	1 ✓



Tárcsaborkolat szett FTG-1000-hez

<i>cikkszám</i>	<i>Leírás</i>	 <i>RK</i>
FTG00011	Tárcsaborkolat, Csőbilincs 15/1, Békazár, Lezáró csavar M8x16, Lapos alátét M8, Lemezcsonvar 3,9x16, Popszegecs 4,8x16	1 ✓



Szerelt hajtókar konzol FTG-1000-hez

<i>cikkszám</i>	<i>Leírás</i>	 <i>RK</i>
FTG00012	Szerelt hajtókar konzol	1 ✓



Lánc javító készlet FTG-1000-hez

<i>cikkszám</i>	<i>Leírás</i>	 <i>RK</i>
FTG00013	Csapágy UCFL204, Lánckerék tengely hosszú, Csapágy 6003-2RS, Fordítókerék, Fordítókerék távtartó, Seegergyűrű I40, Seegergyűrű A17, Lánctartó konzol I., Lánctartó konzol II., Lapos alátét M8, Rugós alátét M8, Htl Anya M8, Láncfeszítő csavar M8x75, Láncfeszítő anya M8, Lánc 08B méter, Lánckerék 08B1 Z-14, Láncszem egyenes, Hasított hüvely 6x40, Hlf csavar M12x40, Lapos alátét M12, Rugós alátét M12, Htl Anya M12	1 ✓

FTG-1000 Kézikerék készlet markolattal

<i>cikkszám</i>	<i>Leírás</i>	 <i>RK</i>
FTG00027	FTG-1000 kézikerék markolattal	1 ✓



FTG-1000 Láncvisszafordító szett

<i>cikkszám</i>	<i>Leírás</i>	 <i>RK</i>
FTG00029	Láncvisszafordító szett, csapággal, seegergyűrűvel	1 ✓



FTG-1000 Gurulópálya készlet

<i>cikkszám</i>	<i>Leírás</i>	 <i>RK</i>
FTG00031	FTG-1000 Gurulópálya készlet, 1 pár	1 ✓



Kapcsoló 230 V

<i>cikkszám</i>	<i>Leírás</i>	 <i>RK</i>
ELE00013	UNI-400 / FTG-400-hoz	1 ✓





Kapcsoló 13–18 A / 400 V (kombinált)

cikkszám	Leírás		RK
ELE00014	UNI-700, FTG-700, FTG-1000-hez	1	✓



Villanymotor, 3 fázisú

cikkszám	Leírás		RK
ELE00017	5,5 kW/400 V, 3 fázisú, 1450/perc; FTG-700-hoz	1	✓
ELE00006	7,5 kW/400 V, 3 fázisú, 1450/perc; FTG-1000-hez	1	✓



Villanymotor, lapos kialakítású

cikkszám	Leírás		RK
ELE00024	2,2 kW/230 V, 2800/perc; FTG-400-hoz és UNI-400-hoz	1	✓
ELE00031	5,5 kW/400 V, 3 fázisú, 2800/perc; UNI-700-hoz	1	✓



Flexmann vízpumpa, 50 W

cikkszám	Leírás		RK
ELE00051	50 W	1	✓



Battipav vízpumpa

cikkszám	Leírás		RK
ELE00010	35 W, S0	1	✓
ELE00012	60 W, P3	1	✓

TOVÁBBI MÁRKÁINK

IZELTAS



HIKOKI

flexovit



ESAB

EGYÉB MÁRKÁINK: **brennenstuhl**

 **KLINGSPOR**

 **osborn**

ONE BOND

HM Müllner
WERKZEUGE

FESTA

metabo

BAHCO

Sika

+36 20 282 8268

Hajdú-Bihar, Szabolcs-Szatmár
és Borsod-Abaúj-Zemplén
vármegye

+36 20 339 2909

Budapest, Pest megye-kelet,
Nógrád és Heves vármegye

+36 20 292 8340

Győr-Moson-
Sopron, Veszprém,
Vas, Zala és Somogy
vármegye



+36 20 330 8284

Bács-Kiskun, Csongrád-
Csanád, Békés és
Jász-Nagykun-Szolnok
vármegye

+36 20 282 8191

Budapest, Pest megye-nyugat,
Komárom-Esztergom, Fejér, Tolna,
Baranya és Somogy vármegye

+36 20 494 0974

Pest, Bács-Kiskun,
Csongrád-Csanád
és Békés vármegye

+36 20 257 8014

Országos Végfelhasználói
üzletkötő

Flexovit Hungária Kft.

6728 Szeged, Dorozsmai út 48. • Tel./fax: +36 62 462 949

E-mail: flexovit@flexovit.hu • Web: flexshop.hu